

**NÁVOD K OBSLUZE**  
Překlad originálního návodu

## KŘOVINOŘEZY

### *BT 34 KAWA GB*

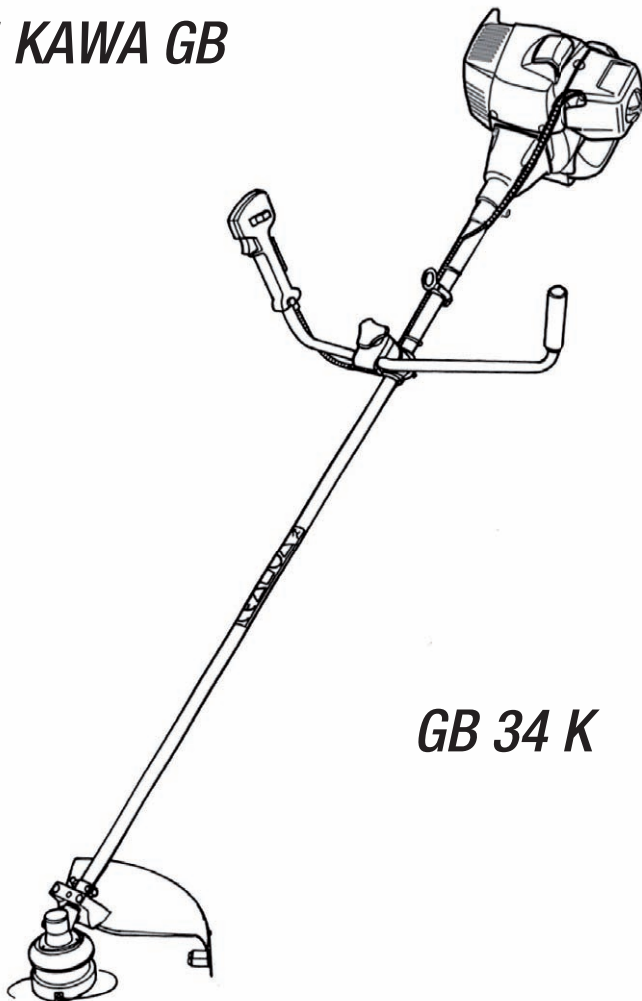

### *GB 34 K*



(CZ) Před prvním použitím si pečlivě přečtěte tento návod k obsluze.

Obr. 1-A

BT 34 KAWA GB

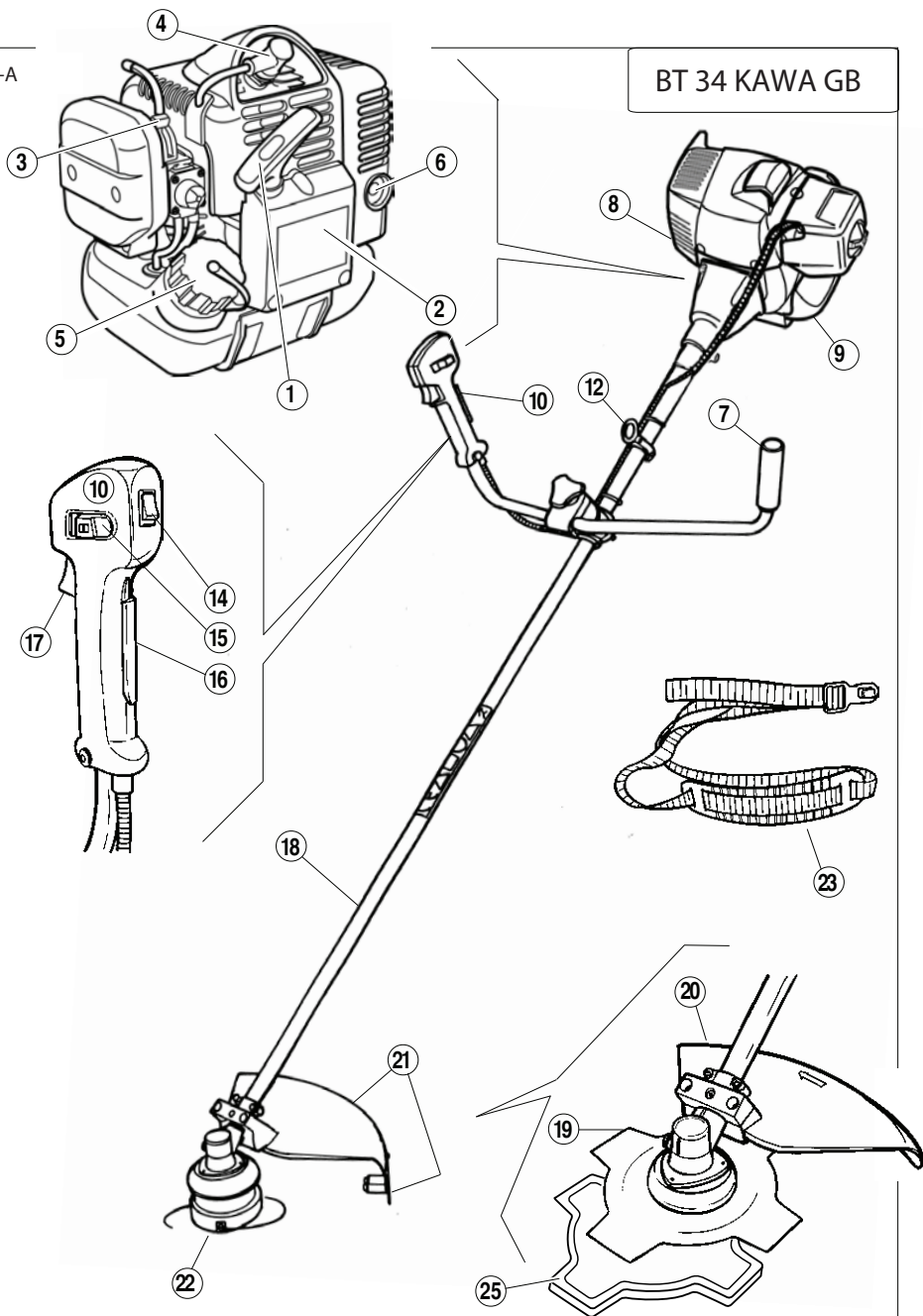

BT 34 KAWA GBL

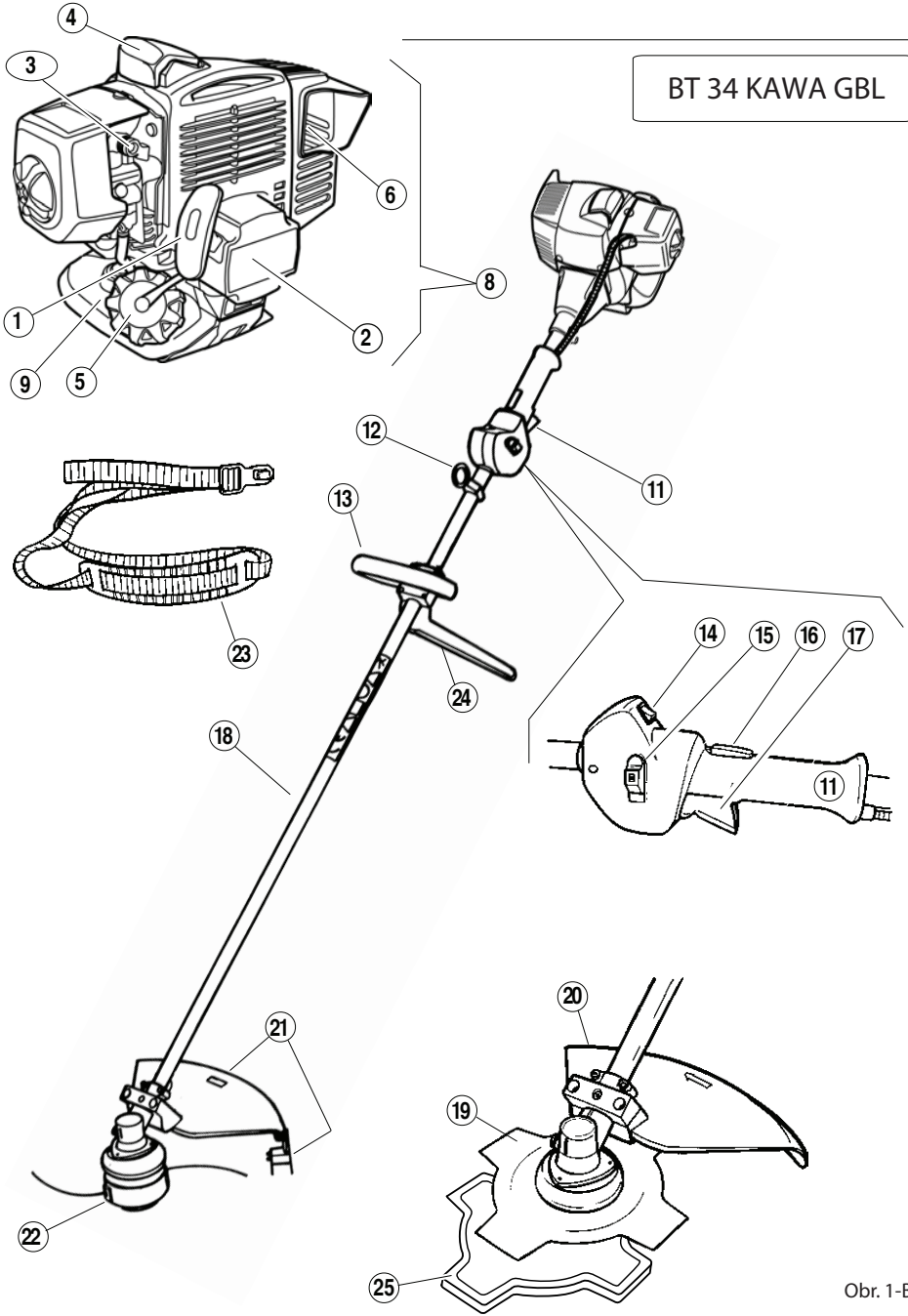

Obr. 1-B

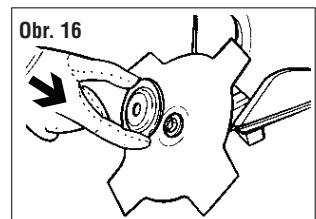
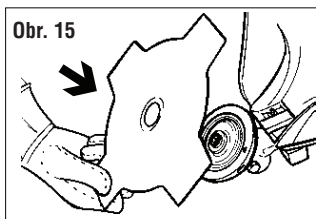
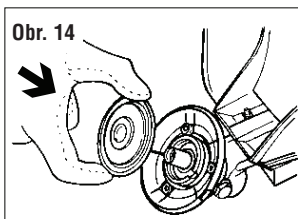
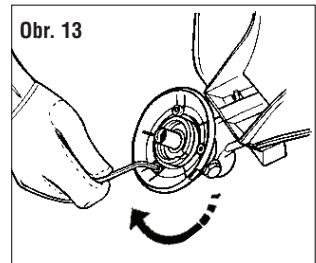
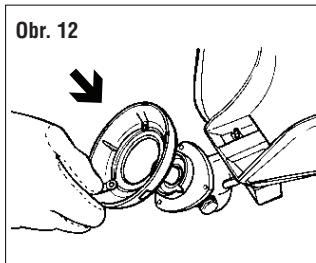
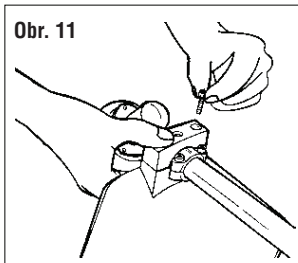
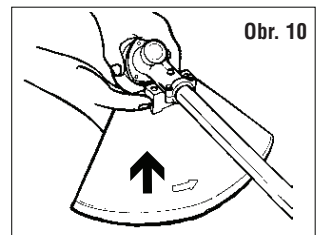
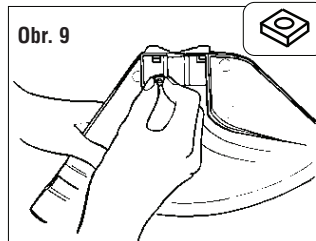
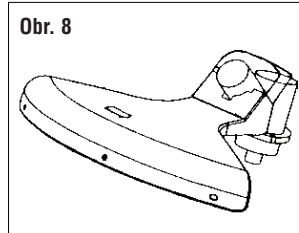
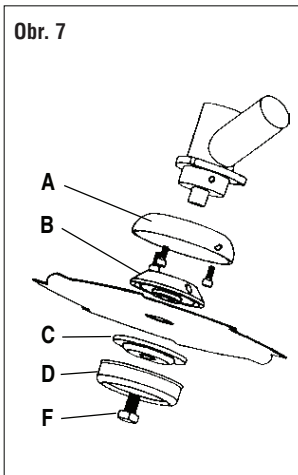
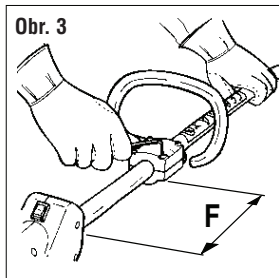
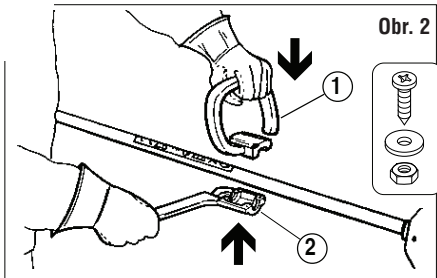

Obr. 17

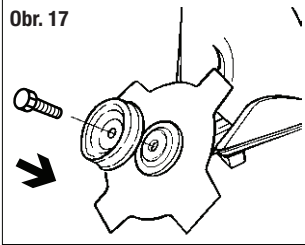

Obr. 18

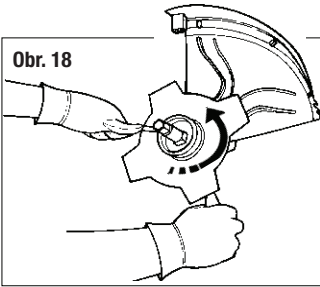

Obr. 19

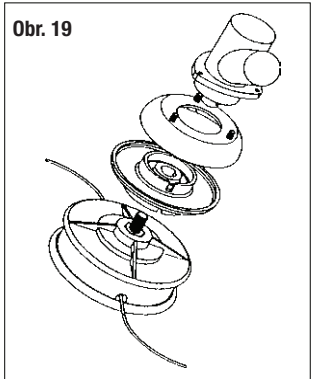

Obr. 20

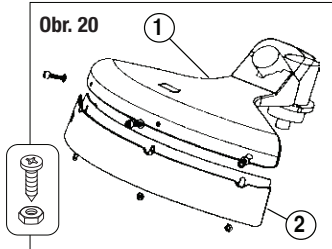

Obr. 21

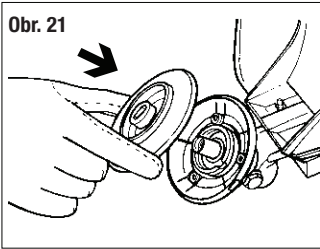

Obr. 22

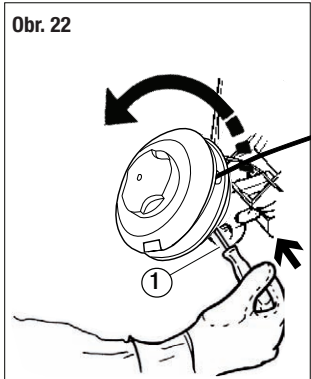

Obr. 23

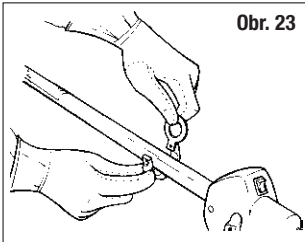

Obr. 24

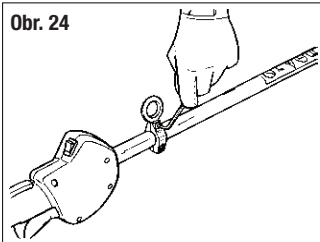

Obr. 36

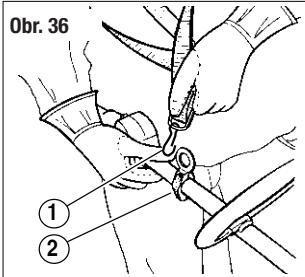

Obr. 37

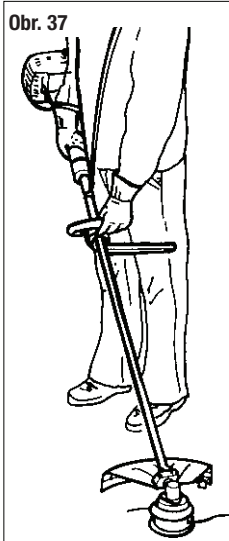

Obr. 38

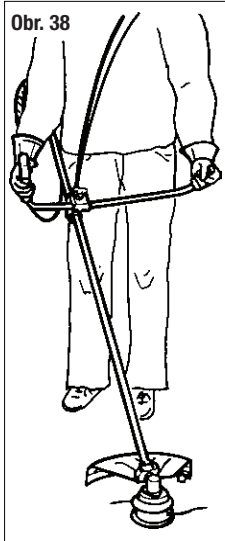

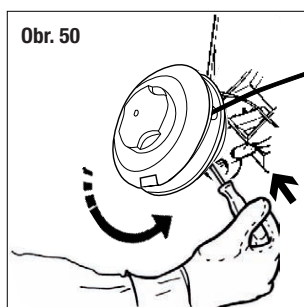
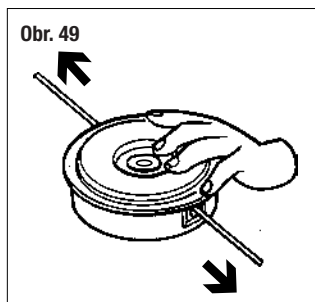
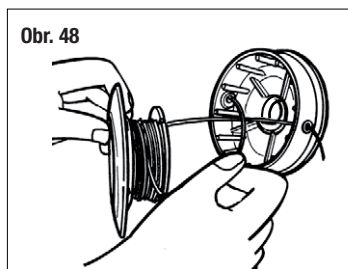
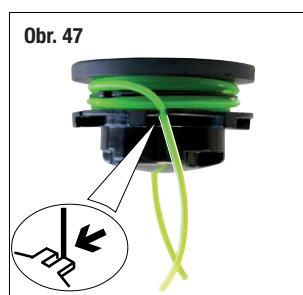
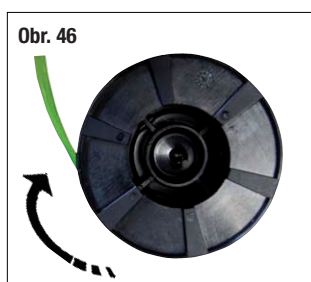
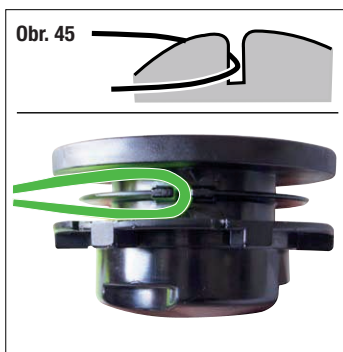
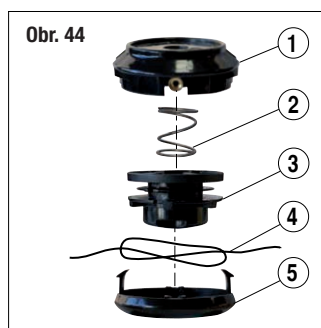
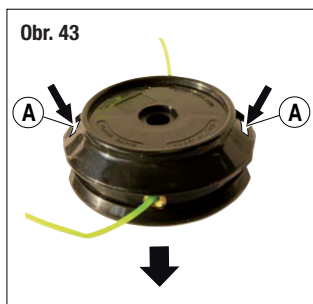
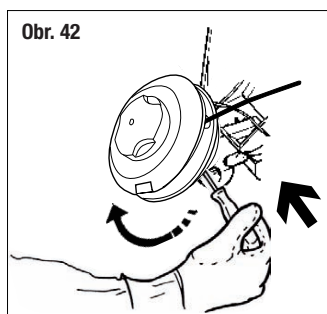
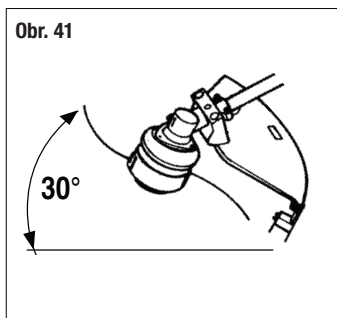
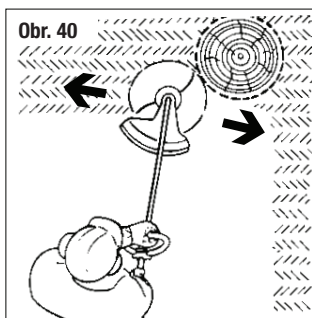
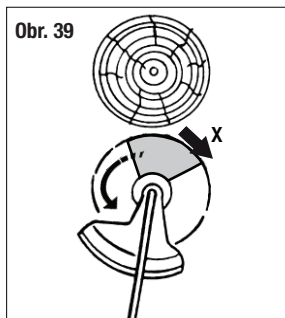

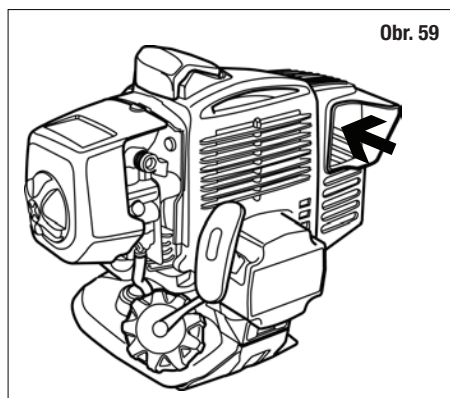
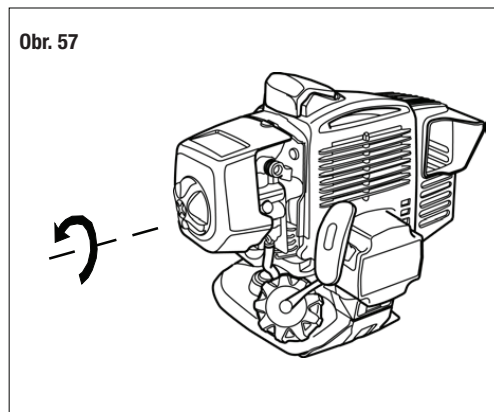
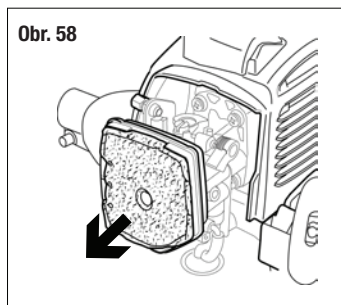
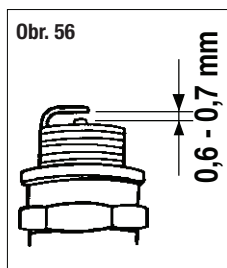
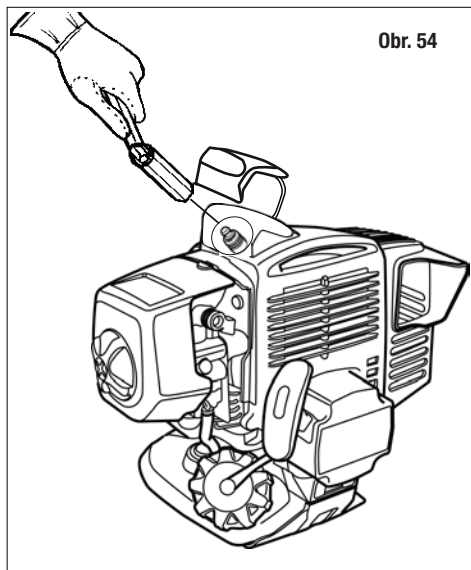

# NÁVOD K OBSLUZE PRO KŘOVINOŘEZY

## 1. BLAHOPŘEJEME VÁM

**Vážený zákazník** - Děkujeme Vám, že jste si zakoupil jeden z našich výrobků pro práci na vaší zahradě.

Váš **KŘOVINOŘEZ** byl vyroben v souladu s požadavky platných bezpečnostních předpisů, které chrání uživatele.

Tento návod popisuje a zobrazuje různé operace prováděné při sestavení, použití a údržbě, která je vyžadována z důvodu zajištění perfektního provozního stavu **KŘOVINOŘEZU**.

### POMOC PŘI STUDOVÁNÍ NÁVODU

Ilustrace týkající se sestavení a popisu stroje musíte vyhledat na začátku této brožury. Při pročítání montážních pokynů mějte tyto stránky otevřeny.

Je-li nutné provedení opravy nebo údržby **KŘOVINOŘEZU**, kontaktujte prosím autorizovaného prodejce nebo autorizovaný servis.

## 2. DŮLEŽITÁ BEZPEČNOSTNÍ OPATŘENÍ

### ZÁKLADNÍ PŘEDPISY

#### VÝSTRAHY:



**A1** - Nedodržování uvedených předpisů a výstrah při použití **KŘOVINOŘEZU** může způsobit vážné nebo smrtelné zranění osob.



**A2** - Všichni uživatelé **KŘOVINOŘEZU** si musí nejdříve pečlivě přečíst návod pro obsluhu a údržbu a musí se řádně seznámit se všemi ovládacími prvky, aby byla zaručena správná obsluha tohoto zařízení.

**A2.1** - Uschovejte tento návod pro pozdější nahlédnutí.

**A3** - Nedovoľte používat tento **KŘOVINOŘEZ** dětem a osobám, které nejsou zcela seznámeny s těmito pokyny.

#### NEBEZPEČÍ:



**A4** - Dávejte pozor na předměty odmrštěné tímto zařízením.

**A5** - Nespouštějte a nepoužívejte **KŘOVINOŘEZ**, nachází-li se v jeho blízkosti jiná osoba, zvířata nebo objekty.



Během práce doporučujeme udržovat mezi strojem a jinými osobami minimální vzdálenost 15 m.

**A6** - Obsluha odpovídá za ohrožení nebo nehody, které se mohou stát jiným osobám nebo jejich majetku.

#### OBSLUHA:

**B1** - Používejte tento **KŘOVINOŘEZ** pouze pro sečení trávy, plevelů a křovin. Nepoužívejte toto zařízení pro jiné účely.

**B2** - Používejte ochranný oděv a vybavení, které je vhodné pro obsluhu **KŘOVINOŘEZU**.

Noste při práci přiléhavý oděv a ne volné nebo plandavé oblečení.

**B3** - Používejte schválené ochranné brýle nebo obličejový štít.

**B3.1** - Používejte schválenou ochranu sluchu.

**B3.2** - Na místech, kde může docházet k pádu předmětů, použijte ochrannou přilbu.

**B4** - Noste pevnou obuv s neklouzavou podrážkou.

**B5** - Používejte pevné rukavice.



## NÁVOD K OBSLUZE PRO KŘOVINOŘEZY

**B6 - Pracovníci obsluhy KŘOVINOŘEZU** musí být v dobré fyzické kondici.

**NEPOUŽÍVEJTE KŘOVINOŘEZ**, cítíte-li se unaveni, nemocní nebo jste-li pod vlivem alkoholu nebo jiných drog.



**B7 - POZOR!** Výfukové plyny jsou toxické a dusivé. Jsou-li vdechovány, mohou být smrtelně jedovaté. Nestartujte motor v uzavřeném nebo na nedostatečně větraném místě.

**B8 -** Dlouhodobé použití tohoto zařízení může v důsledku vibrací bránit proudění krve do rukou (Raynaudův syndrom).

Následující faktory mohou představovat riziko ohrožení zdraví obsluhy:

- Obsluha je ohrožena nedostatečným prouděním krve v rukách.
- Zařízení je používáno v chladném počasí (zásadně doporučujeme používat teplé rukavice).
- Zařízení je dlouhou dobu používáno bez přestávky (doporučujeme provádět přestávky).
- Máte-li pocit brnění nebo znečitlivění, vyhledejte prosím lékařské ošetření.

**B8.1 -** Vždy držte zařízení oběma rukama.

Stůjte bezpečně a pevně na obou nohách.

**B8.2 -** Křovinořez je určen pro použití na vaší pravé straně (viz obr. 37 - 38). Pravou rukou držte zadní rukojeť (s ovládacími prvky) a levou rukou držte přední rukojeť.

**B9 - POZOR!** Palivo a jeho výpary jsou vysoce hořlavé.

**RIZIKA TÝKAJÍCÍ SE POPÁLENÍ A POŽÁRU.**

**B9.1 -** Před doplňováním paliva zastavte motor.



**B9.2 -** Při doplňování paliva nekuřte.

**B9.3 -** Rozlité palivo okamžitě setřete. Startujte motor mimo místa, kde bylo doplňováno palivo.

**B9.4 -** Ujistěte se, zda je řádně utaženo víčko palivové nádrže.

Dávejte pozor na jakékoli úniky.

**B10 -** Zařízení je dodáváno s KRYTEM ŽACÍHO ÚSTROJÍ (obr. 1, položka 21), který musí být před použitím namontován na křovinořez (viz montážní pokyny).

**Nespouštějte nebo nepoužívejte křovinořez, není-li opatřen tímto krytem.**

**B10.1 - NEBEZPEČÍ!** Zranění způsobená kontaktem se žací ústrojím; předměty odmrštěné směrem k obsluze.

**Neupravujte kryt.**

**Dojde-li k poškození krytu, použijte při výměně pouze originální náhradní díl.**

(viz katalogové číslo v tabulce s technickými údaji).

**B10.2 - NEBEZPEČÍ! Nepřipevňujte k žací hlavě kovovou strunu.**

**B10.3 - UVOLŇOVACÍ SPOUŠŤ PÁČKY PLYNU** (obr.1, položka 16) zabraňuje náhodnému použití ovládací páčky plynu.

**B10.4 - SPÍNAČ** motoru ZAPNUTO/ VYPNUTO (obr. 1, položka 14).

**NEBEZPEČÍ!** Pozor! Po nastavení spínače motoru do polohy **VYPNUTO** pokračuje žací ústrojí ještě chvíli v otáčení. Držte rukojeti pevně oběma rukama, dokud se žací ústrojí zcela nezastaví. Viz část **STARTOVÁNÍ A ZASTAVENÍ.**

**B10.5 NEBEZPEČÍ! Nepoužívejte pilové kotouče.**



# NÁVOD K OBSLUZE PRO KŘOVINOŘEZY

**B10.6 NEBEZPEČÍ!** Nepoužívejte nože vyrobené z mnoha částí, ale pouze nože vyrobené z jednoho kusu.

**B10.7 NEBEZPEČÍ!** Nepoužívejte nože s průměrem, který je větší, než je průměr uvedený v tabulce s technickými údaji.



## 3. POPIS ČÁSTÍ STROJE

### POPIS Obr. 1

- 1) Rukojeť lanka startéru
- 2) Startér
- 3) Páčka sytiče
- 4) Koncovka kabelu zapalovací svíčky
- 5) Víčko palivové nádrže
- 6) Tlumič
- 7) Levá rukojeť (řídítka)
- 8) Spalovací motor
- 9) Palivová nádrž
- 10) Pravá rukojeť s ovládacími prvky (řídítka)
- 11) Zadní rukojeť s ovládacími prvky
- 12) Závěsný bod
- 13) Přední rukojeť
- 14) Vypínač motoru (přepínač ZAPNUTO/ VYPNUTO).
- 15) Pojistka ovládací páčky plynu
- 16) Uvolňovací spoušť páčky plynu
- 17) Ovládací páčka plynu
- 18) Násada s hřídelem
- 19) Žací ústrojí: nůž
- 20) Kryt žacího ústrojí (pro nůž)
- 21) Kryt žacího ústrojí (pro strunovou hlavu)
- 22) Žací ústrojí: strunová hlava
- 23) Upínací řemen
- 24) Zábrana
- 25) Bezpečnostní kryt nože

## 4. MONTÁŽ

### PŘEDNÍ RUKOJEŤ PRO MODEL SG 25/35 GBL - GX

- 1) Nastavte rukojeť (položka 1) a zábranu (položka 2) do polohy jako na obr. 2, do vzdálenosti „F“ odpovídající 20 nebo více cm (od zadní rukojeti).

- 2) Připevněte je v této poloze pomocí 4 šroubů, podložek a matic (obr. 3).



**Zábrana zajišťuje bezpečnou vzdálenost mezi obsluhou a žacím ústrojím. Tato zábrana musí být připevněna na levou část tyče.**

### RUKOJEŤ PRO MODEL SG 25/35 GB - GX

- 1) KŘOVINOŘEZ je zabalen se složenou rukojetí (obr. 4).
- 2) Uvolněte šroub (obr. 5) a otočte rukojeť napříč.
- 3) Zajistěte rukojeť úplným dotažením šroubu (obr. 6). Rukojeť může být z důvodu usnadnění přepravy nebo uložení zařízení znovu složena a může být nastavena do vhodnější pracovní polohy.

**KŘOVINOŘEZY** mohou být použity následovně:

- A. Pro úpravu křovin, jsou-li vybaveny nožem a krytem nože (obr. 1, položky 19 - 20).
- B. Pro sečení trávy, jsou-li vybaveny žacím ústrojím se strunou a příslušenstvím (obr. 1, položky 21 - 22), které je našroubováno do stejného krytu.



**POZOR! Bezpečných provozních podmínek, které jsou stanoveny platnými předpisy, je dosaženo pouze v případě, jsou-li na zařízení podle níže uvedeného postupu namontovány kryty.**

### SESTAVA NŮŽ A KRYT (obr. 7, 8)



**POZOR! Při montáži a údržbě nože použijte ochranné rukavice.**



### MONTÁŽ:

- 1) Umístěte na příslušné místo v krytu dvě čtyřhranné matice (obr. 9).
- 2) Položte kryt pod hliníkovou redukci (obr. 10).
- 3) Nasadte horní svorku a připevněte ji pomocí šroubů (obr. 11).

## NÁVOD K OBSLUZE PRO KŘOVINOŘEZY

- 4) Našroubujte na redukci pevnou přírubu (pomocí 3 šroubů) (obr. 12 - 13).
- 5) Nasadte na výstupní hřídel hliníkovou horní zajišťovací přírubu nože (obr. 14).
- 6) V následujícím pořadí nasadte nůž (obr. 15) (vystředte nůž na centrálním výstupku desky), spodní zajišťovací přírubu nože (obr. 16), krytku (obr. 17) a šroub s levým závitem.
- 7) Utáhněte šroub dodaným klíčem proti směru pohybu hodinových ručiček (obr. 18).

### SESTAVA STRUNOVÁ HLAVA A PRODLOUŽENÍ/ KRYT (obr. 19 - 20)

#### MONTÁŽ:

- 1) Sestavte kryt (obr. 20, položka 1) s prodloužením (obr. 20, položka 2) a spojte je pomocí 3 šroubů a matic.
- 2) Sestavte kryt a pevnou přírubou podle postupu, který je popsán v bodech 1, 2 a 3 v odstavci SESTAVA NŮŽ A KRYT.
- 3) Nasadte na výstupní hřídel otočnou (plastovou) přírubu (obr. 21).
- 4) Proti směru pohybu hodinových ručiček našroubujte strunovou hlavu (obr. 22).
- 5) Při utahování příslušenství vložte do příslušného otvoru (obr. 22, položka 1) šroubovák, aby došlo k zablokování hřídele.
- 6) Utáhněte strunovou hlavu.

### UPÍNACÍ ŘEMEN A SPOJOVACÍ KROUŽEK (obr. 23)

- 1) Připevněte plastový kroužek, jak je znázorněno na obr. 23.
- 2) Připevněte kroužek pomocí šroubů a matic (obr. 24). Před spuštěním křovinořezy nastavte polohu kroužku tak, aby bylo zajištěno správné vyvážení.

## 5. STARTOVÁNÍ



**1) POZOR!** se čtyřdobým spalovacím motorem.



Motor je dodáván bez motorového oleje.

NESTARTUJTE motor, dokud nebude naplněn olejem.

NEDOPLŇUJTE DO MOTORU  
NADMĚRNÉ MNOŽSTVÍ OLEJE

## 6. NASTARTOVÁNÍ A ZASTAVENÍ



**POZOR!** Přísně dodržujte výstrahy ve výše uvedené kapitole 2. **DŮLEŽITÁ BEZPEČNOSTNÍ OPATŘENÍ.**

### STARTOVÁNÍ STUDENÉHO MOTORU

- 1) Nastavte vypínač motoru (obr. A) do polohy „ON“ (zapnuto).
- 2) Opakovaně, až po dorazovou polohu, tiskněte pumpičku (obr. B), dokud se nebude palivo vracet do nádrže přes druhou průhlednou hadičku (obr. C).
- 3) Nastavte páčku sytiče (3) nacházející se na karburátoru do polohy znázorněné na obr. D.
- 4) Netahejte za startovací lanko více než třikrát, abyste zabránili zaplavení motoru (obr. E).
- 5) Rychle stiskněte ovládací páčku plynu (obr. F). Páčka sytiče (3 nebo obr. G) se automaticky vrátí do původní polohy.
- 6) Nedoje-li k nastartování motoru, pokračujte ve startování pomocí lanka, dokud motor nenastartuje.
- 7) Před použitím nechejte motor v minimálních otáčkách déle než 1 minutu zahřívát na provozní teplotu.

# NÁVOD K OBSLUZE PRO KŘOVINOŘEZY

## ZASTAVENÍ MOTORU

- 1) Po provozu ve vysokých otáčkách nechejte motor 1 minutu v chodu na volnoběh.
- 2) Chcete-li motor zastavit, nastavte vypínač motoru (obr. L, položka 2) do polohy „OFF“ (vypnuto).



**POZOR!** Po nastavení vypínače motoru do polohy **VYPNUTO** pokračuje žací ústrojí ještě chvíli v otáčení. Držte rukojeti pevně oběma rukama, dokud se žací ústrojí zcela nezastaví.

## 7. OBSLUHA

### POUŽITÍ KŘOVINOŘEZU

- 1) Připojte ke kroužku (obr. 36, položka 2) upínací řemen (obr. 36, položka 1).
- 2) Držte zařízení na pravé straně, jak je znázorněno na obr. 37 - 38.

### SEČENÍ TRÁVY

Udržujte žací ústrojí rovnoběžně s povrchem terénu, postupujte dopředu a kývejte křovinořezem doprava a doleva (obr. 40). Nechejte motor v chodu v maximálních otáčkách, aby bylo zaručeno čisté sečení.

### SEČENÍ V BLÍZKOSTI PŘEKÁŽEK, ROSTLIN A PLOTŮ

Udržujte konec struny (obr. 40) téměř v kontaktu s překážkou. Sklon hlavy křovinořezu (obr. 41) může zvýšit efektivitu sečení. Nenarážejte se žacím ústrojím do překážek, abyste odstranili strunu. Dojde-li k prasknutí struny, nahraďte ji podle níže uvedeného postupu.

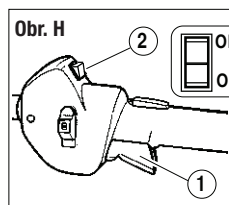
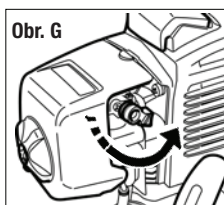
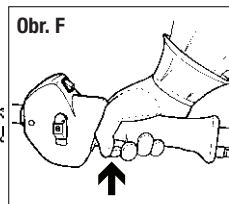
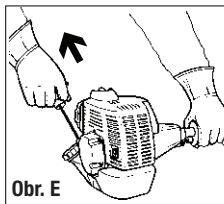
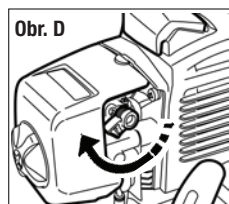
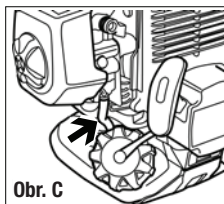
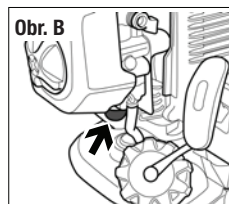
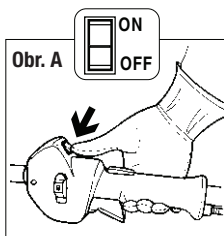



## NEBEZPEČÍ VYPLÝVAJÍCÍ ZE ZPĚTNÉHO RÁZU

Riziko zpětného rázu může hrozit při použití kovového nože na křovinořezu. K zpětnému rázu by mohlo dojít v případě nárazu nože do překážky (jako jsou kmeny stromů, stěny, kameny nebo jiné podobné překážky).

Přední část stroje, která drží nůž, je silně tlačena dozadu v opačném směru vzhledem k pohybu nože, viz přibližný směr reakce zpětného rázu označený šipkou X (obr. 39).

Varování: Riziko zpětného rázu se zvyšuje, dojde-li ke kolizi v přední části nože, která je na obrázku zvýrazněna.

## 8. VÝMĚNA STRUNY

Chcete-li navinout novou strunu na původní cívku:

- A) Použijte plastovou strunu s průměrem 3 mm, která je speciálně určena pro strunové sekačky.



**POZOR NEBEZPEČÍ!**  
NIKDY NEPOUŽÍVEJTE KOVOVÉ STRUNY!  
PROVÁDĚJTE TENTO ÚKON SE  
ZASTAVENÝM MOTOREM

### B) VYJMUTÍ CÍVKY

- 1) Vyšroubujte hlavu se strunou (obr. 42) ve směru pohybu hodinových ručiček.
- 2) Stiskněte dva výstupky (obr. 43, položka A), aby došlo k oddělení spodní části hlavy se strunou (obr. 44, položka 5).
- 3) Vyjměte cívku (obr. 44, položka 3).

### C) NAVINUTÍ STRUNY

- 1) Připravte si část struny s délkou kratší než 2,5 m.
- 2) Spojte konce struny tak, abyste vytvořili očko. Nasadte toto očko na drážku cívky (obr. 45).
- 3) Naviňte dvě spojené struny na cívku tak, aby byly řádně usazeny a dodržujte směr vyznačený na obr. 46.
- 4) Aby bylo usnadněno vložení cívky do pouzdra, upevněte oba konce struny v příslušných drážkách (obr. 47).

### D) VLOŽENÍ CÍVKY

- 1) Protáhněte oba konce vodičnými otvory (obr. 48).
- 2) Vložte pružinu (obr. 44, položka 2) do cívky (obr. 44, položka 3).
- 3) Vložte cívku do horní části hlavy se strunou (obr. 44, položka 1).
- 4) Zatáhněte rázně za oba konce struny tak, aby dostatečně vyčnívaly z drážek (obr. 49).
- 5) Spojte obě části hlavy se strunou a dbejte na to, aby výstupky na spodní části hlavy se strunou (obr. 44, položka 5) řádně dosedaly do příslušných drážek v horní části hlavy se strunou.

## 9. ÚDRŽBA

### ZAPALOVACÍ SVÍČKA

Kontrolujte stav zapalovací svíčky minimálně jednou ročně nebo v situaci, kdy dochází k problémům při startování motoru. Před touto kontrolou počkejte na vychladnutí motoru.

- 1) Sejměte koncovku kabelu a dodávaným klíčem vyšroubujte zapalovací svíčku (obr. 54).

Jsou-li elektrody svíčky nadměrně znečištěny nebo značně opotřebené, použijte pro výměnu vhodnou novou zapalovací svíčku (obr. 55, 56).

Nadměrné znečištění může být způsobeno:

- # Podíl oleje v palivu je příliš velký nebo není použit olej odpovídajícího typu.
  - # Částečně zanesený vzduchový fi ltr.
- 2) Našroubujte zapalovací svíčku co nejdále pouze rukou, abyste zabránili poškození závitové díry. Pro utažení zapalovací svíčky používejte pouze dodaný klíč (obr. 54).

### VZDUCHOVÝ FILTR

Provádějte pravidelné čištění vzduchového fi ltru a pracujete-li v prašném prostředí, zkratěte intervaly čištění.

- 1) Odšroubujte křídlovou matici z krytu (obr. 57).
- 2) Omyjte fi ltr vodou a neutrálním saponátem.
- 3) Před vložením fi ltru na původní místo nechejte fi ltr řádně oschnout (obr. 58).

**Je-li filtr poškozen tak, aby mohl způsobit poškození motoru, proveďte jeho výměnu.**

### **PALIVOVÝ FILTR**

Provádějte výměnu filtru jednou ročně. Vyjměte filtr háčkem z plnicího otvoru palivové nádrže.

### **TLUMIČ VÝFUKU S LAPAČEM JISKER**

- # Po každých 50 provozních hodinách sejměte z výfuku lapač jisker.
- # Pomocí kartáče odstraňte z lapače jisker všechny usazeniny.
- # Nasaďte lapač jisker zpět na výfuk.

### **VOLNOBĚŽNÉ OTÁČKY MOTORU**



- # Před použitím křovinořezu se vždy ujistěte, zda při volnoběžných otáčkách motoru nedochází k otáčení žacího ústrojí.
- # Dochází-li v této situaci k otáčení žacího ústrojí, svěřte opravu autorizovanému servisu.

### **KONTROLA ŠROUBŮ A ROTUJÍCÍCH DÍLŮ**

- # Před použitím křovinořezu se vždy ujistěte, zda nedošlo k uvolnění šroubů a jiných dílů, nebo zda se na žacím ústrojí neobjevily žádné praskliny nebo opotřebované sekce.
- # Před použitím stroje poškozené části vyměňte.

### **ČIŠTĚNÍ, PŘEPRAVA A ULOŽENÍ**

- # Nebude-li křovinořez používán déle jak 2 měsíce, vyprázdněte palivovou nádrž.
- # Nepoužívejte při čištění agresivní čisticí prostředky.
- # Skladujte zařízení na suchém a bezpečném místě, na které nemají přístup děti.
- # Při přepravě vyprázdněte palivovou nádrž a chraňte nůž (je-li namontován) dodaným speciálním krytem.

## NÁVOD K OBSLUZE PRO KŘOVINOŘEZY

### TECHNICKÉ ÚDAJE: BT 34 KAWA GBL

Hmotnost (bez paliva, žacího ústrojí a krytu)	<b>4,5 kg</b>
Objem palivové nádrže	<b>600 cm<sup>3</sup></b>
Žací ústrojí (strunová hlava)	<b>400 mm</b>
Žací ústrojí (nůž)	<b>230 mm</b>
Zdvihový objem motoru	<b>26,3 cm<sup>3</sup></b>
Výkon motoru	<b>1,2 kW</b>
Volnoběžné otáčky motoru	<b>3 000 ± 200 ot./min</b>
Maximální otáčky vřetena	<b>7 500 ot./min</b>
Hladina akustického tlaku LpA av (EN 27917) K = 0,5	<b>98 dB(A)</b>
Hladina akustického výkonu LwA av (ISO 10884)	<b>106 dB(A)</b>
Hodnota vibrací max - min [strunová hlava] (ISO 7916) K = 0,5	<b>3,7 - 5,4 m/s<sup>2</sup></b>
Hodnota vibrací max - min [nůž] (ISO 7916) K = 0,5	<b>3,5 - 5,4 m/s<sup>2</sup></b>
Katalogové číslo nože	BB00051-00
Katalogové číslo strunové hlavy	BB00301-00
Katalogové číslo krytu	BB00926-00

### TECHNICKÉ ÚDAJE: BT 34 KAWA GB

Hmotnost (bez paliva, žacího ústrojí a krytu)	<b>6,6 kg</b>
Objem palivové nádrže	<b>0,63 l</b>
Žací ústrojí (strunová hlava)	<b>400 mm</b>
Žací ústrojí (nůž)	<b>230 mm</b>
Zdvihový objem motoru	<b>34,4 cm<sup>3</sup></b>
Výkon motoru	<b>1,2 kW</b>
Volnoběžné otáčky motoru	<b>3 000 ± 200 ot./min</b>
Maximální otáčky vřetena	<b>7 500 ot./min</b>
Hladina akustického tlaku LpA av (EN 27917) K = 0,5	<b>98 dB(A)</b>
Hladina akustického výkonu LwA av (ISO 10884)	<b>110 dB(A)</b>
Hodnota vibrací max - min [strunová hlava] (ISO 7916) K = 0,5	<b>2,7 - 5,4 m/s<sup>2</sup></b>
Hodnota vibrací max - min [nůž] (ISO 7916) K = 0,5	<b>2,8- 5,4 m/s<sup>2</sup></b>
Katalogové číslo nože	BB00051-00
Katalogové číslo strunové hlavy	BB00301-00
Katalogové číslo krytu	BB00926-00

### KAWASAKI - Výrobní číslo motoru

Výrobní číslo vašeho motoru je jediným prostředkem pro rozlišení vašeho konkrétního motoru od jiných motorů stejného modelového typu.

Toto výrobní číslo motoru musíte sdělit prodejci při objednávání náhradních dílů.

KÓD	TJ0XXE-XXXX
E / NO	1 2 3 4 5 6

Štítek s výrobním číslem motoru

## NÁVOD K OBSLUZE PRO KŘOVINOŘEZY

<b>PRAVIDELNÁ ÚDRŽBA:</b> Tato tabulka pravidelné údržby se vztahuje na standardní použití. Při práci ve velmi náročných provozních podmínkách musí být intervaly údržby být přiměřeně zkráceny. DODRŽUJTE SPECIFICKÉ POKYNY UVEDENÉ V TOMTO NÁVODU		před každým použitím	po každém použití	každých 20 hodin	každých 100 hodin	každý rok	anomálie, opotřebování, poškození
Stroj	Vizuální kontrola	X					
	Běžné čištění		X				
Uvolňovací spoušť páčky plynu, páčka plynu, vypínač motoru.	Kontrola funkce	X					
Vzduchový filtr	Čištění			X			X
	Výměna						X
Palivový filtr	Výměna						X
Palivová nádrž a nádržka na olej	Čištění						X
Karburaťor	Kontrola volnoběžných otáček motoru						X
	Kontrola, zda nedochází k otáčení žacího ústrojí při volnoběžných otáčkách motoru	X					
	Nastavení volnoběhu						X
Šrouby	Kontrola utažení přístupných šroubů			X			X
Žací ústrojí: - Nůž - Strunová hlava	Kontrola	X	X				
	Výměna						X
Zapalovací svíčka	Kontrola vzdálenosti elektrod						X
	Výměna				X		X

## NÁVOD K OBSLUZE PRO KŘOVINOŘEZY

### PROHLÁŠENÍ O SHODĚ - ES

Níže podepsaný zástupce společnosti **Sandrigarden S.p.A.**, via Manzoni, 22 - 36027 - ROSÀ (VI) - ITALIA, působící jako konstruktér a deponitář technické dokumentace, prohlašuje, že následující výrobky:

#### PŘENOSNÉ RUČNÍ KŘOVINOŘEZY A STRUNOVÉ SEKAČKY POHÁNĚNÉ SPALOVACÍM MOTOREM:

##### GB 35 K ; GBL 35 K

splňují požadavky následujících norem: **2006/42/EC, 2004/108/EC, 2000/14/EC (dodatek V)** a byly zkonstruovány v souladu s normami **UNI EN ISO 11806**.

GB 35 K ; GBL 35 K	
# Naměřená hladina akustického výkonu	LwA= 110 dB(A)
# Zaručená hladina akustického výkonu	LwA= 111 dB(A)

Výrobní číslo:

Datum: 01. 01. 2011

**Sandrigarden S.p.a.**

via Manzoni, 22 - 36027 - ROSÀ (VI) - ITALIA

Generální ředitel

**Alberto Cattaneo**





